

DIN 70851 - Datenblatt Teil I

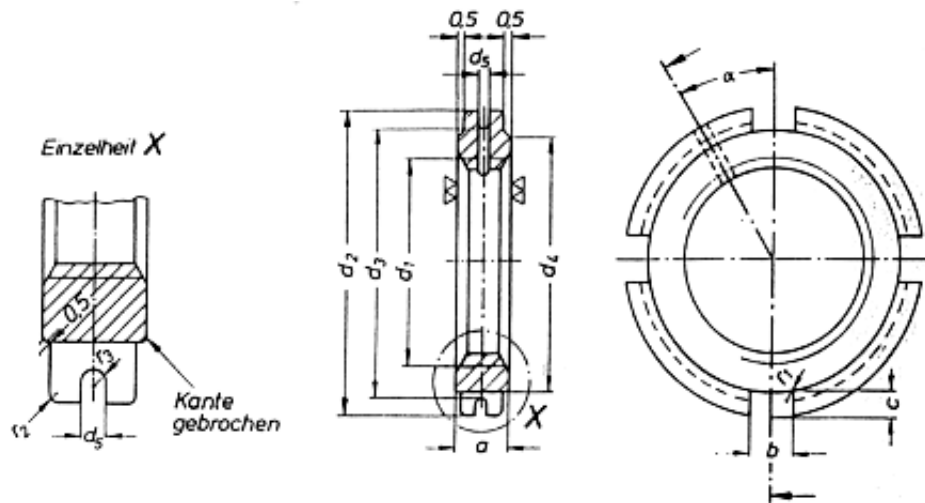

Gewinde	a	b	c	d2	d3	d4	d5	r1	Nuten	Gewicht kg/100 St.
M 10x1,5	5	4,5	1,8	20	17	16	1,5	0,3	4	0,77
M 12x1,5	6	4,5	1,8	22	19	18	1,5	0,3	4	1,02
M 14x1,5	6	4,5	1,8	24	21	20	1,5	0,3	4	1,16
M 16x1,5	6	5,5	2,3	28	25	23	1,5	0,3	4	1,60
M 18x1,5	6	5,5	2,3	30	27	25	1,5	0,3	4	1,76
M 20x1,5	6	5,5	2,3	32	29	27	1,5	0,3	4	1,93
M 22x1,5	7	6,5	2,8	36	33	30	1,5	0,3	4	2,94
M 24x1,5	7	6,5	2,8	38	35	32	1,5	0,3	4	3,17
M 26x1,5	7	6,5	2,8	40	37	34	1,5	0,3	4	3,41
M 28x1,5	7	6,5	2,8	42	39	36	1,5	0,3	4	3,64
M 30x1,5	7	6,5	2,8	44	41	38	1,5	0,3	4	3,88
M 32x1,5	8	7	3,3	48	44	41	2	0,3	4	5,36
M 35x1,5	8	7	3,3	50	46	43	2	0,3	4	5,34
M 38x1,5	8	7	3,3	54	50	47	2	0,3	4	6,27
M 40x1,5	8	7	3,3	56	52	49	2	0,3	4	6,57
M 42x1,5	8	8	3,8	60	56	52	2	0,3	4	7,75
M 45x1,5	8	8	3,8	62	57	54	2,5	0,3	6	7,13
M 48x1,5	8	8	3,8	65	60	57	2,5	0,3	6	7,61
M 50x1,5	8	8	3,8	68	63	60	2,5	0,3	6	8,57
M 52x1,5	8	8	3,8	70	65	62	2,5	0,3	6	8,88
M 55x1,5	8	8	3,8	75	70	67	2,5	0,3	6	10,8
M 60x1,5	9	11	4,3	80	75	71	2,5	0,3	6	12,7
M 65x1,5	9	11	4,3	85	80	76	2,5	0,3	6	13,7
M 70x1,5	9	11	4,3	90	85	81	2,5	0,3	6	14,8
M 75x1,5	10	11	4,3	95	89	86	3	0,3	6	17,3
M 80x1,5	10	11	4,3	100	94	91	3	0,3	6	18,5

Sämtliche Angaben sind ohne Gewähr.